

# SAGITTA 52

LAMINOVACÍ STROJ

KOMFI®

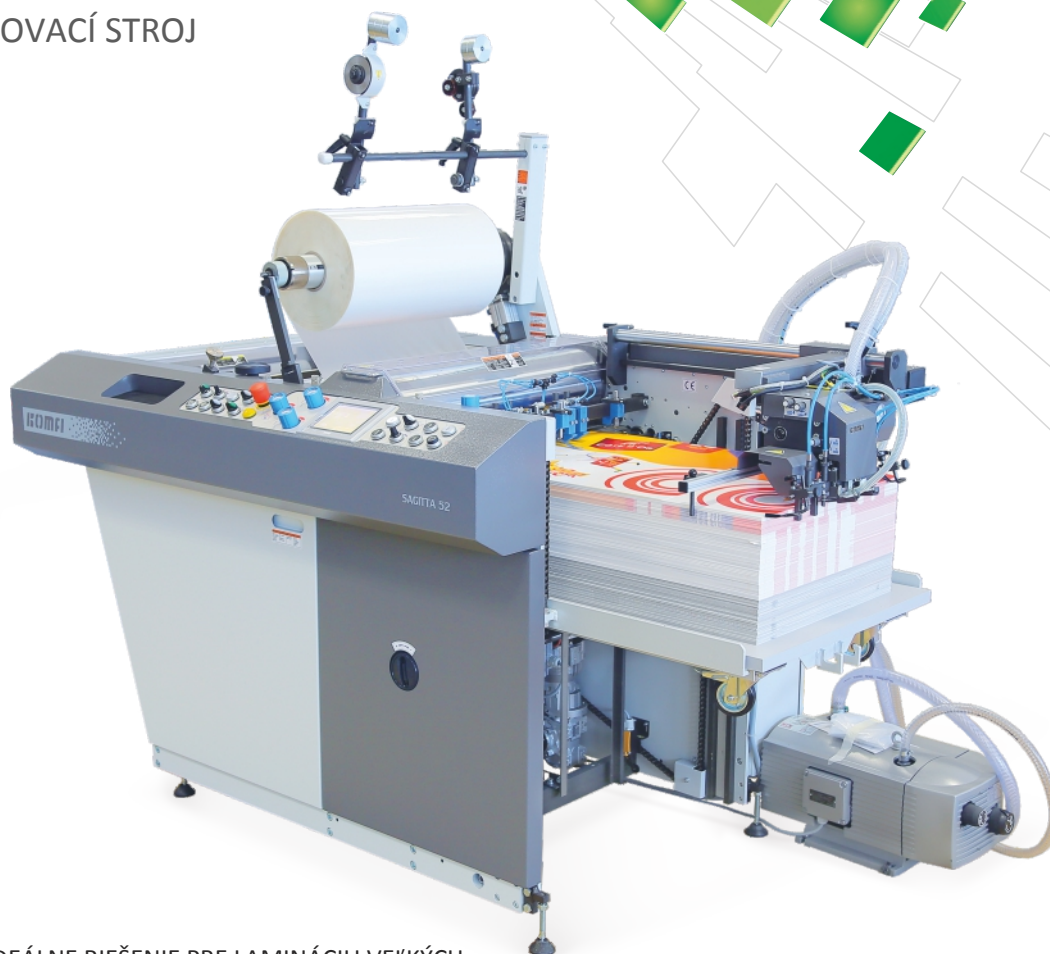

IDEÁLNE RIEŠENIE PRE LAMINÁCIU VEĽKÝCH  
OFSETOVÝCH ZÁKAZIEK VO FORMÁTE B2

- ROBUSTNÁ, SPOĽAHLIVÁ KONŠTRUKCIA PRE DLHODOBÚ PREVÁDZKU V REŽIME 24/7
- UNIKÁTNE SOFTVÉROVÉ RIEŠENIE PRE OPTIMALIZÁCIU VÝROBY S MIN. MNOŽSTVOM MAKULATÚRY
- RIADIACI SYSTÉM SO SAMODIAGNOSTIKOU PROBLÉMOV, VRÁTANE NÁVODU NA ICH ODSTRÁNENIE
- NAVRHNUTÝ AKO BEZOBSLUŽNÉ PRACOVISKO
  
- POČÍTAČOM RIADENÁ NAKLADACIA HLAVA ZARUČUJÚCA STABILNÉ NAKLADANIE HÁRKOV
- ELEKTRONICKY RIADENÝ SKLOPNÝ DORAZ ZABEZPEČUJE PRESNÝ A STÁLÝ PRESAH HÁRKOV PRI AKEJKOĽVEK PRODUKČNEJ RÝCHLOSTI
- RÝCHLE A JEDNODUCHÉ NASTAVENIE STROJA PROSTREDNÍCTVOM VEĽKEJ DOTYKOVEJ OBRAZOVKY
- SPRACOVÁVA AKÚKOĽVEK DIGITÁLNU A ŠTANDARDNÚ LAMINOVAČIU FÓLIU DOSTUPNÚ NA TRHU
- VYNIKAJÚCA KVALITA LAMINÁCIE VĎAKA ORIGINÁLNEMU STABILNÉMU VYHRIEVACIEMU SYSTÉMU
- PRIEBEŽNÁ AUTOMATICKÁ KONTROLA CELÉHO LAMINOVAČIEHO PROCESU (NAKLADANIE, TEPLOTA, TLAK VZDUCHU, ODDEĽOVANIE HÁRKOV, ATĎ.) PRE DOSIAHNUTIE 100% KVALITY VÝSTUPNÉHO PRODUKTU

SKONŠTRUOVANÝ A VYROBENÝ V ČESKEJ REPUBLIKE

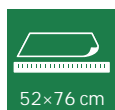

52x76 cm



50 m/min



HEAD



3 ZONE  
ELECTRICAL



TOUCH



OFFSET  
INPUT



g/m<sup>2</sup>  
115-600



3x 400V



6 bar  
60 l/min

# SCHÉMA KONFIGURÁCIE STROJA

Z = základné vyhotovenie O = voliteľné vybavenie

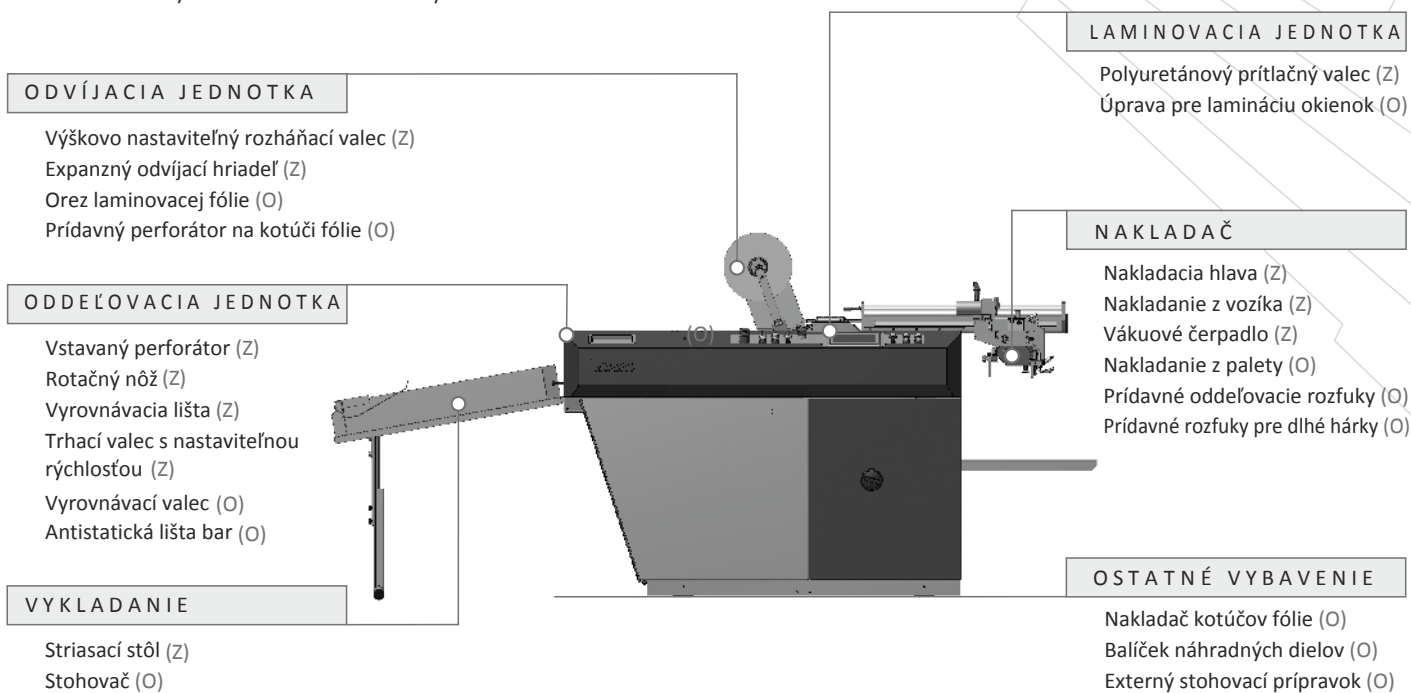

## ZÁKLADNÉ VYHOTOVENIE STROJA

- automatický nakladač (nakladanie z palety)
- nakladacia hlava Komfi
- vákuové čerpadlo
- automatická kontrola presahu hárkov
- detekcia nenaloženého háрку
- laminovací valec vyhrievaný trojzónovým elektrickým odporovým ohrievaním
- kontrola poklesu teploty
- polyuretánový prítlačný valec
- kontrola poklesu prítlaku
- expanzný odvíjací hriadeľ
- automatické oddeľovanie hárkov s použitím rotačného noža a vstavaného perforátora
- elektronicky riadená pneumatická trhacia jednotka
- trhací valec s nastaviteľnou rýchlosťou
- kontrola oddeľovania hárkov
- striasací stôl

## VOLITEĽNÉ VYBAVENIE

- Podrobnosti o voliteľnom vybavení získate na [www.komfilaminators.com](http://www.komfilaminators.com).

## RIEŠENIA NA ZÁKAZKU

- Možnosť individuálnej modifikácie stroja podľa konkrétnych požadaviek zákazníka.

## TECHNICKÉ PARAMETRE

Maximálna rýchlosť laminácie:	50 m/min
Maximálny formát háрку:	52 × 76 cm
Minimálny formát háрку:	20 × 20 cm
Plošná hmotnosť papiera:	115-600 g/m <sup>2</sup>
Hrúbka laminovacej fólie:	24-50 μm (závisí od použitého druhu fólie)
Druh laminovacej fólie:	OPP, PET, Nylon
Čas nahriatia laminovacieho valca (25÷100°C):	3 min
Presnosť presahu hárkov (pri konštantnej rýchlosti laminácie):	±1 mm
Rozmery stroja so striasacím stolom/stohovačom (D × Š × V):	290 × 125 × 132 cm / 160 × 125 × 132 cm
Prívod tlakového vzduchu:	6 bar
Spotreba vzduchu pri stabilnom chode stroja:	60 l/min

Technické parametre môžu byť zmenené bez predchádzajúceho upozornenia.  
Viac informácií o výrobku a jeho technických parametroch získate na [www.komfilaminators.com](http://www.komfilaminators.com).



WEB PAGE



VIDEO

KOMFI spol. s r. o. | Dvořákova 1001 | 563 01 Lanškroun | Czech Republic | [info@komfi.cz](mailto:info@komfi.cz) | [www.komfilaminators.com](http://www.komfilaminators.com)

Distribútor pre SR:



GRAFITEC SLOVAKIA GROUP s.r.o. | Račianska 190 | 831 06 Bratislava | [grafitec@grafitec.sk](mailto:grafitec@grafitec.sk) | [www.grafitec.sk](http://www.grafitec.sk)