

DELTA 52

LAMINOVAČÍ STROJ

KOMFI®



NAVRHNUTÝ PRE PRIEMYSLOVÚ LAMINÁCIU
OFSETOM AJ DIGITÁLNE POTLAČENÝCH MATERIÁLOV

- VIAC AKO 20 ROKOV NA TRHU, 5. GENERÁCIA
- SYMBOL EFEKTÍVNEJ PRIEMYSLOVEJ LAMINÁCIE ZA TEPLA
- SKORO 1 000 INŠTALÁCIÍ PO CELOM SVETE
- UNIKÁTNE SOFTVÉROVÉ VLASTNOSTI OPTIMALIZUJÚCE VÝROBU
- NAVRHNUTÝ AKO BEZOBSLUŽNÉ PRACOVISKO
- RIADIACI SYSTÉM SO SAMODIAGNOSTIKOU PROBLÉMOV, VRÁTANE NÁVODU NA ICH ODSTRÁNENIE

- ROBUSTNÁ, SPOĽAHLIVÁ KONŠTRUKCIA; PRE PREVÁDZKU V REŽIME 24/7
- POČÍTAČOM RIADENÁ NAKLADACIA HLAVA ZARUČUJÚCA STABILNÉ NAKLADANIE HÁRKOV
- ELEKTRONICKY RIADENÝ SKLOPNÝ DORAZ ZABEZPEČUJE PRESNÝ A STÁLY PRESAH HÁRKOV PRI AKEJKOĽVEK PRODUKČNEJ RÝCHLOSTI
- RÝCHLE A JEDNODUCHÉ NASTAVENIE STROJA PROSTREDNÍCTVOM VEĽKEJ DOTYKOVEJ OBRAZOVKY
- SPRACOVÁVA AKÉKOĽVEK BEŽNE DOSTUPNÉ LAMINOVAČIE FÓLIE PRE DIGITÁLNU A OFSETOVÚ TLAČ
- VYNIKAJÚCA KVALITA LAMINÁCIE VĎAKA ORIGINÁLNEMU STABILNÉMU VYHRIEVACIEMU SYSTÉMU
- PRIEBEŽNÁ AUTOMATICKÁ KONTROLA CELÉHO LAMINOVAČIEHO PROCESU (NAKLADANIE, TEPLOTA, TLAK VZDUCHU, ODDEĽOVANIE HÁRKOV, ATĎ.) PRE DOSIAHNUTIE 100% KVALITY VÝSTUPNÉHO PRODUKTU

SKONŠTRUOVANÝ A VYROBENÝ V ČESKEJ REPUBLIKE

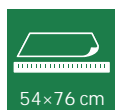

54×76 cm



35 m/min



HEAD



3 ZONE
ELECTRICAL



TOUCH



DIGITAL
& OFFSET



g/m²
115-600



3× 400V



6 bar
60 l/min

SCHÉMA KONFIGURÁCIE STROJA

Z = základné vyhotovenie O = voliteľné vybavenie

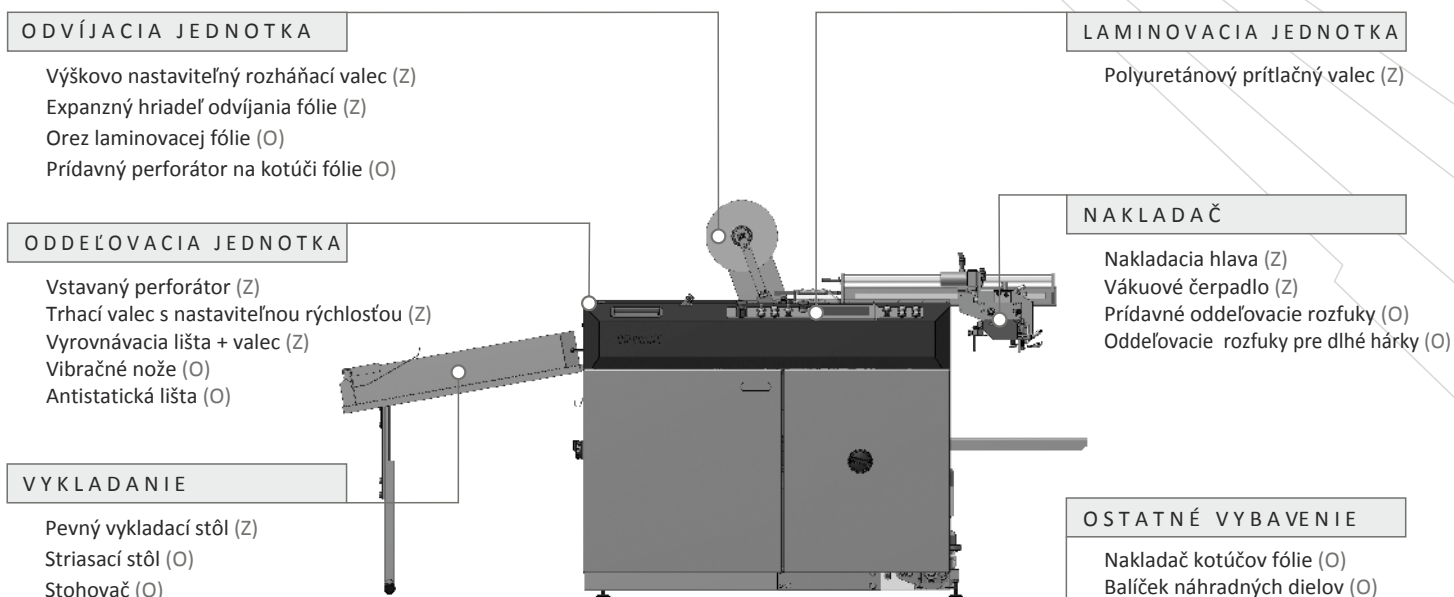

ZÁKLADNÉ VYHOTOVENIE STROJA

- automatický nakladač s pevným zdvíhacím stolom
- jednosystémová nakladacia hlava Komfi
- vákuové čerpadlo
- automatická kontrola presahu hárkov
- detekcia nenaloženého háčku
- laminovací valec vyhrievaný trojzónovým elektrickým odporovým ohrievaním
- kontrola poklesu teploty
- polyuretánový prítlačný valec
- kontrola poklesu prítlačku
- expanzný hriadeľ odvíjania fólie
- kombinovaná vyrovnávací jednotka (lišta a valec)
- automatické oddeľovanie hárkov s použitím vstavaného perforátora
- elektronicky riadená pneumatická trhacia jednotka
- trhací valec s nastaviteľnou rýchlosťou
- snímač oddeľovania hárkov
- pevný vykladací stôl

VOLITEĽNÉ VYBAVENIE

- Podrobnosti o voliteľnom vybavení získate na www.komfilaminators.com.

RIEŠENIA NA ZÁKAZKU

- Možnosť individuálnej modifikácie stroja podľa konkrétnych požadaviek zákazníka.

TECHNICKÉ PARAMETRE

Maximálna rýchlosť laminácie:	35 m/min
Maximálny formát háčku:	54 × 76 cm
Minimálny formát háčku:	20 × 20 cm
Plošná hmotnosť papiera:	115-600 g/m ²
Hrúbka laminovacej fólie:	24-50 μm
Druh laminovacej fólie:	OPP, PET, Nylon
Čas nahriatia laminovacieho valca (25±100°C):	3 min
Presnosť presahu hárkov (pri konštantnej rýchlosti laminácie):	±1 mm
Rozmery stroja s vykladacím stolom (D × Š × V):	268 × 123 × 144 cm
Prívod tlakového vzduchu:	6 bar
Spotreba vzduchu pri stabilnom chode stroja:	60 l/min

Technické parametre môžu byť zmenené bez predchádzajúceho upozornenia.
Viac informácií o výrobku a jeho technických parametroch získate na www.komfilaminators.com.



WEB PAGE



VIDEO

KOMFI spol. s r. o. | Dvořákova 1001 | 563 01 Lanškroun | Czech Republic | info@komfi.cz | www.komfilaminators.com

Distribútor pre SR:



GRAFITEC SLOVAKIA GROUP s.r.o. | Račianska 190 | 831 06 Bratislava | grafitec@grafitec.sk | www.grafitec.sk