

AMIGA 52

LAMINOVAČÍ STROJ

KOMFI®



NAVRHNUTÝ NA MIERU
PRE DIGITÁLNU TLAČ

- PROFESIONÁLNA KVALITA LAMINÁCIE PRI VEĽKOM MNOŽSTVE MALÝCH ZÁKAZIEK DO FORMÁTU B2
- UNIKÁTNE SOFTVÉROVÉ VLASTNOSTI OPTIMALIZUJÚCE VÝROBU A MINIMALIZUJÚCE MNOŽSTVO MAKULATÚR
- NAVRHNUTÝ AKO BEZOBSLUŽNÉ PRACOVISKO
- RIADIACI SYSTÉM SO SAMODIAGNOSTIKOU PROBLÉMOV, VRÁTANE NÁVODU NA ICH ODSTRÁNENIE
- STROJ JE KONŠTRUOVANÝ TAK, ABY HO BOLO MOŽNÉ INŠTALOVAŤ DO MIESTNOSTÍ SO 100 CM ŠIROKÝMI DVERAMI
- ŠIROKÝ ROZSAH VOLITEĽNÉHO VYBAVENIA

- SPODNÝ VÁKUOVÝ NAKLADAČ S MOŽNOSŤOU PRIEBEŽNÉHO DOPLŇOVANIA STOHU + VÁKUOVÉ ČERPADLO
- POČÍTAČOM RIADENÁ NAKLADACIA HLAVA ZARUČUJÚCA STABILNÉ NAKLADANIE HÁRKOV (VOLITEĽNÉ VYBAVENIE)
- PRÍDAVNÉ ODDEĽOVACIE ROZFUKY, RIADENÉ POČÍTAČOM, PRE SPOĽAHLIVÉ NAKLADANIE HÁRKOV (VARIANTA S NAKLADACOU HLAVOU)
- ELEKTRONICKY RIADENÝ SKLOPNÝ DORAZ ZABEZPEČUJE PRESNÝ A STÁLÝ PRESAH HÁRKOV PRI AKEJKOL'VEK PRODUKČNEJ RÝCHLOSTI
- GRAFICKÁ DOTYKOVÁ OBRAZOVKA PONÚKA POHODLNÚ OBSLUHU STROJA V NIEKOĽKÝCH JAZYKOCH
- SPRACOVÁVA AKÉKOL'VEK BEŽNE DOSTUPNÉ LAMINOVAČIE FÓLIE PRE DIGITÁLNU A OFSETOVÚ TLAČ
- PRIEBEŽNÁ AUTOMATICKÁ KONTROLA CELÉHO LAMINOVAČIEHO PROCESU (NAKLADANIE, TEPLOTA, TLAK VZDUCHU, ODDEĽOVANIE HÁRKOV, ATĎ.) PRE DOSIAHNUTIE 100% KVALITY VÝSTUPNÉHO PRODUKTU

SKONŠTRUOVANÝ A VYROBENÝ V ČESKEJ REPUBLIKE



SCHÉMA KONFIGURÁCIE STROJA

Z = základné vyhotovenie O = voliteľné vybavenie

ODVÍJACIA JEDNOTKA

- Výškovo nastaviteľný rozháňací valec (Z)
- Orez laminovacej fólie (O)
- Prídavný perforátor na kotúči fólie (O)

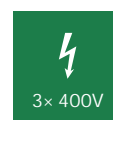
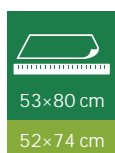
ODDEĽOVACIA JEDNOTKA

- Vstavaný perforátor (Z)
- Vyrovňavací valec + lišta (Z)
- Trhací valec s nastaviteľnou rýchlosťou (Z)
- Lietajúci nôž (O)
- Antistatická lišta (O)

VYKLADANIE

- Pevný vykladací stôl (Z)
- Striasací stôl (O)
- Stohovač (O)

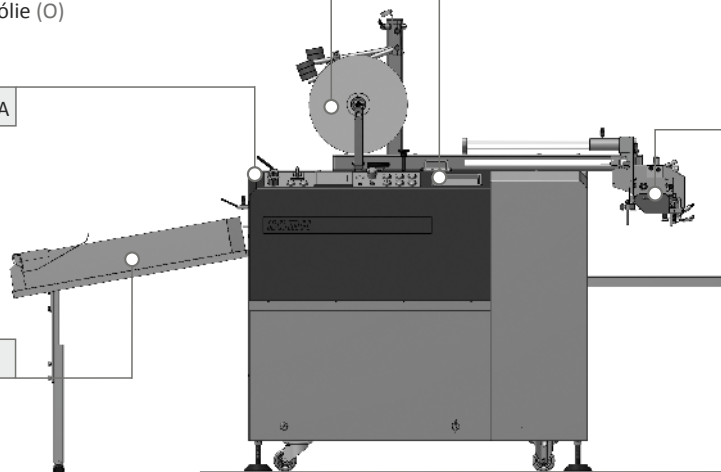

LAMINOVACIA JEDNOTKA

- Gumový prítlačný valec (Z)
- Teflónový prítlačný valec (O)
- Polyuretánový prítlačný valec (O)
- Úprava OTF - špeciálne parciálne aplikácie - toner foiling (O)
- Úprava PSA - samolepiaca fólia (O)
- Verzia "COMBO" (OTF + PSA) (O)
- Predohrev hárkov (O)
- Rastrovací modul (O)

NAKLADAČ

- Spodný vákuový nakladač (Z)
- Vákuové čerpadlo (Z)
- Nakladacia hlava + prídavné oddeľovacie rozfuky (O)
- Prídavný piestový kompresor (O)

OSTATNÉ VYBAVENIE

- Nakladač kotúčov fólie (O)
- Balíček náhradných dielov (O)

ZÁKLADNÉ VYHOTOVENIE STROJA

- spodný vákuový nakladač hárkov s možnosťou priebežného dopĺňovania stohu
- vákuové čerpadlo
- elektronicky riadená veľkosť presahu hárkov
- detekcia nenaloženého hárku
- laminovací valec vyhrievaný IR žiarivcom s PID reguláciou
- kontrola poklesu teploty
- gumový prítlačný valec
- kontrola poklesu prítlačku
- kombinovaná vyrovňavacia jednotka (lišta a valec)
- automatické oddeľovanie hárkov s použitím vstavaného perforátora
- elektronicky riadená trhacia jednotka
- trhací valec s nastaviteľnou rýchlosťou
- snímač oddeľovania hárkov
- pevný vykladací stôl

VOLITEĽNÉ VYBAVENIE

- Podrobnosti o voliteľnom vybavení získate na www.komfilaminators.com.

RIEŠENIA NA ZÁKAZKU

- Možnosť individuálnej modifikácie stroja podľa konkrétnych požadaviek zákazníka.

TECHNICKÉ PARAMETRE

Maximálna rýchlosť laminácie:	20 m/min; 25 m/min*
Maximálny formát hárku:	52 × 74 cm ; 53 × 80 cm *
Minimálny formát hárku:	20 × 20 cm
Plošná hmotnosť papiera:	115-350 g/m ² ; 115-600 g/m ² *
Hrúbka laminovacej fólie:	24-50 μm
Druh laminovacej fólie:	OPP, PET, Nylon
Čas nahriatia laminovacieho valca (25÷100°C):	3,5 min
Presnosť presahu hárkov (pri konštantnej rýchlosti laminácie):	±1 mm; ±2 mm*
Rozmery stroja s vykladacím stolom (D × Š × V):	256 × 122 × 160 cm; 245 × 99 × 160 cm*
Prívod tlakového vzduchu:	6 bar
Spotreba vzduchu pri stabilnom chode stroja:	10 l/min; 60 l/min*

*Pre Amiga 52 s voliteľnou nakladacou hlavou.
Technické parametre môžu byť zmenené bez predchádzajúceho upozornenia.
Viac informácií o výrobku a jeho technických parametroch získate na www.komfilaminators.com.



WEB PAGE



VIDEO

KOMFI spol. s r. o. | Dvořákova 1001 | 563 01 Lanškroun | Czech Republic | info@komfi.cz | www.komfilaminators.com

Distribútor pre SR:



GRAFITEC SLOVAKIA GROUP s.r.o. | Račianska 190 | 831 06 Bratislava | grafitec@grafitec.sk | www.grafitec.sk