

# JUNIOR 36

LAMINOVAČÍ STROJ

KOMFI®



ŠPECIÁLNE NAVRHNUTÝ PRE NÍZKONÁKLADOVÉ  
ZÁKAZKY V MALÝCH A DIGITÁLNYCH PREVÁDZKACH

- KOMPAKTNÝ LAMINOVAČÍ STROJ PRE SPRACOVANIE ZÁKAZIEK DO FORMÁTU B3
- PROFESIONÁLNA KVALITA LAMINÁCIE V CENOVU DOSTUPNOM BALENÍ
- VEĽMI MALÝ PÔDORYS STROJA
- ĽAHKÉ RUČNÉ NAKLADANIE HÁRKOV S PRESNÝM SYSTÉMOM AUTOMATICKÉHO RIADENIA PRESAHU HÁRKOV
- ŠIROKÁ PONUKA VOLITEĽNÉHO VYBAVENIA PRE VYŠŠÍ KOMFORT NAKLADANIA HÁRKOV
- SPRACOVÁVA AKÉKOL'VEK BEŽNE DOSTUPNÉ LAMINOVAČIE FÓLIE PRE DIGITÁLNU A OFSETOVÚ TLAČ
- AUTOMATICKÉ ODDEĽOVANIE HÁRKOV POMOCOU VSTAVANÉHO PERFORÁTORA A UNIKÁTNEJ VÝKLOPNEJ TRHACEJ JEDNOTKY

SKONŠTRUOVANÝ A VYROBENÝ V ČESKEJ REPUBLIKE

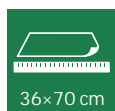

36×70 cm



15 m/min



MANUAL



IR



TOUCH



DIGITAL  
& OFFSET



115-600

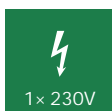

1× 230V



6 bar  
8 l/min

JUNIOR - YOUR FIRST JOB

# SCHÉMA KONFIGURÁCIE STROJA

Z = základné vyhotovenie   O = voliteľné vybavenie

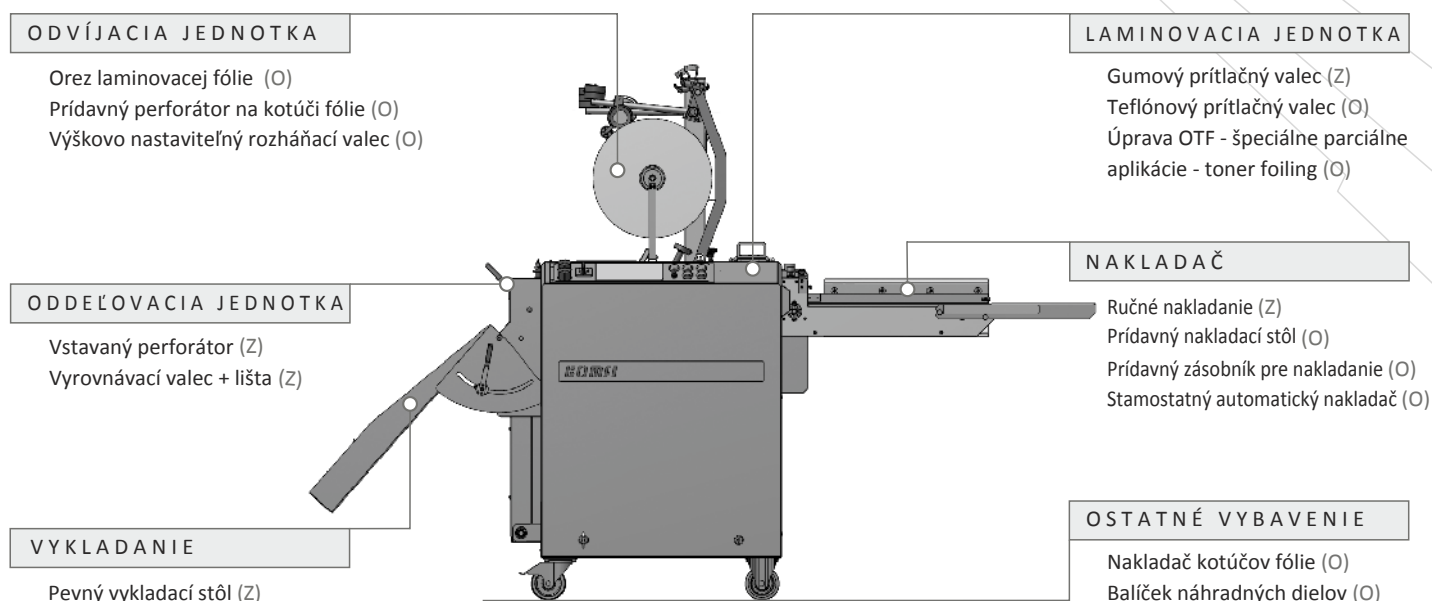

## ZÁKLADNÉ VYHOTOVENIE STROJA

- ručné nakladanie hárkov na transportné pásy nakladacieho stola
- automatická kontrola presahu hárkov s možnosťou vypnutia (ochrana potlače)
- laminovací valec vyhrievaný IR žiaričom
- gumový prítlačný valec
- automatické oddeľovanie hárkov s použitím vstavaného perforátora a unikátnej výklopnej trhacej jednotky
- kombinovaná vyrovnávací jednotka (lišta a valec)
- pevný vykladací stôl

## VOLITEĽNÉ VYBAVENIE

- Podrobnosti o voliteľnom vybavení získate na [www.komfilaminators.com](http://www.komfilaminators.com).

## RIEŠENIA NA ZÁKAZKU

- Možnosť individuálnej modifikácie stroja podľa konkrétnych požadaviek zákazníka.

## TECHNICKÉ PARAMETRE

Maximálna rýchlosť laminácie:	15 m/min
Maximálny formát hárku:	36 × 70 cm
Minimálny formát hárku:	20 × 20 cm
Plošná hmotnosť papiera:	115-600 g/m <sup>2</sup>
Hrúbka laminovacej fólie:	24-50 μm (závisí od použitého druhu fólie)
Druh laminovacej fólie:	OPP, PET, Nylon
Čas nahriatia laminovacieho valca (25±100°C):	3,5 min
Presnosť presahu hárkov (pri konštantnej rýchlosti laminácie):	±1 mm
Rozmery stroja s vykladacím stolom (D × Š × V):	212 × 77 × 150 cm
Prívod tlakového vzduchu:	6 bar
Spotreba vzduchu pri stabilnom chode stroja:	8 l/min

Technické parametre môžu byť zmenené bez predchádzajúceho upozornenia.  
Viac informácií o výrobku a jeho technických parametroch získate na [www.komfilaminators.com](http://www.komfilaminators.com).



WEB PAGE



VIDEO

KOMFI spol. s r. o. | Dvořákova 1001 | 563 01 Lanškroun | Czech Republic | [info@komfi.cz](mailto:info@komfi.cz) | [www.komfilaminators.com](http://www.komfilaminators.com)

Distribútor pre SR:



GRAFITEC SLOVAKIA GROUP s.r.o. | Račianska 190 | 831 06 Bratislava | [grafitec@grafitec.sk](mailto:grafitec@grafitec.sk) | [www.grafitec.sk](http://www.grafitec.sk)